

INFORMATIONSKOPIE

Kein Änderungsdienst !
 Technische Änderungen vorbehalten.
 Datum: 15.03.2018

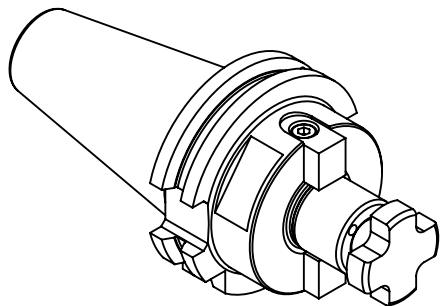
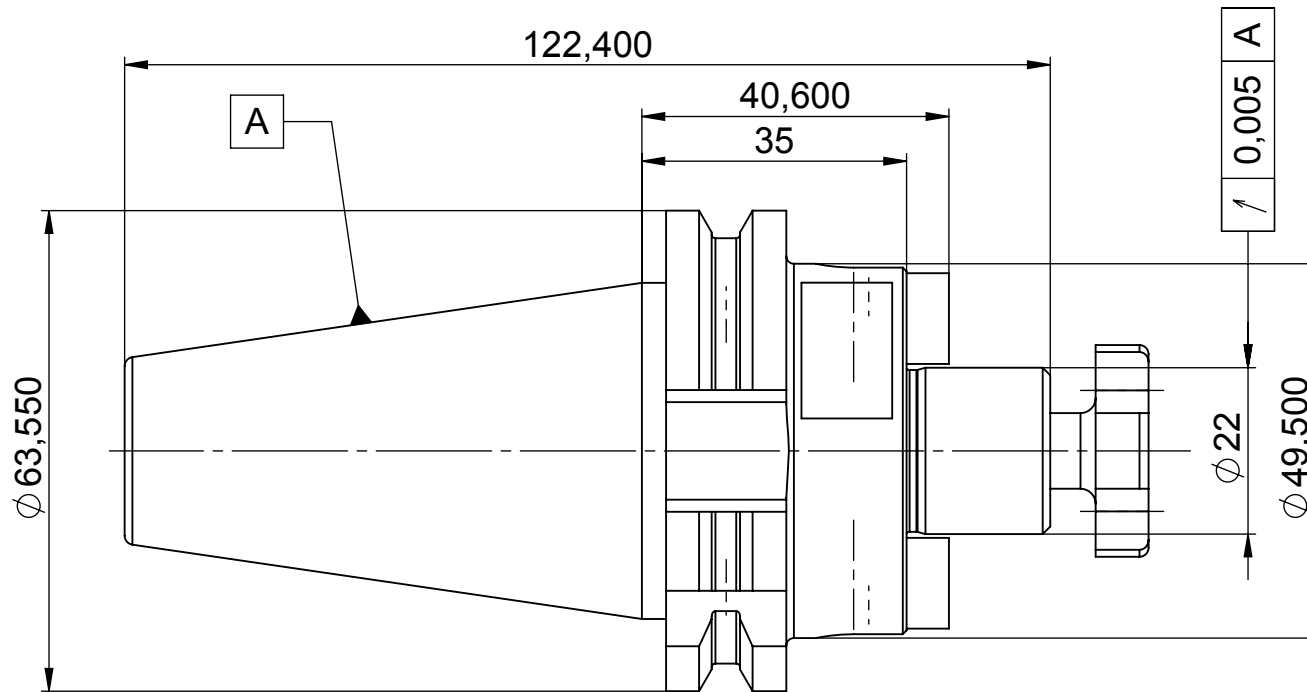

| | | | | | | |
|--|----------|--|----------------------------------|---|---------------------|--------------------|
| Nicht bemaßte Kanten | | Freimaßtoleranzen nach DIN ISO 2768-1 mittel | Oberfläche Ra in µm DIN ISO 1302 | Maßstab 1:1 | Position | Gewicht 1096,283 g |
| Schutzvermerk nach DIN ISO 16016 beachten ! Copyright reserved to DIN ISO 16016 ! | | CAD-System: SWx 2010 | | Werkstoff diverse | Abmaße Ø63,55x122,4 | |
| | | | | Benennung: Kombi-Aufsteckdorn SK40 DIN69871-A-D Ø22 A=35 | | |
| | | | | Artikel Nr.: 72.060.120.300 | | A4 |
| | | | | Ersatz für | | Blatt 1 von 1 |
| Zust. | Änderung | Datum | Name | EDV Nr.: 72-060-120-300_Kunde | Ersetzt durch | |